

Caratteristiche tecniche

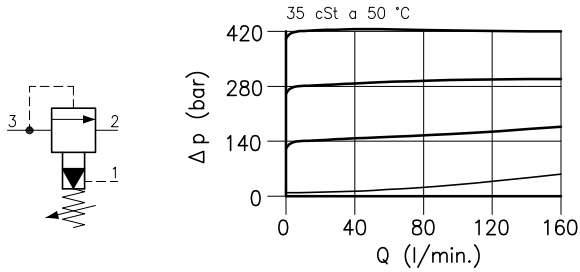

Cavita' (Per dimensioni vedere catalogo 17.000)	S 50/3
Portata max. (l/min.)	160
Pressione max. in ingresso (bar)	420
Pressione max. sulla linea 2 (bar)	420
Drenaggio max. sulla linea 1 (l/min.)	1.2
Campo di viscosita' del fluido (cSt)	2.8 - 380
Campo temperatura del fluido (°C)	-20 +80
Massa (kg)	0.400
Taratura standard eseguita con 10 l/min.	
Fluido idraulico; olio minerale HM e HV sec. ISO 6074	
Filtraggio richiesto; 19/15 ISO 4466 (25 μ assoluti)	
Guarnizioni standard in Poliuretano e Buna N	

Dimensioni

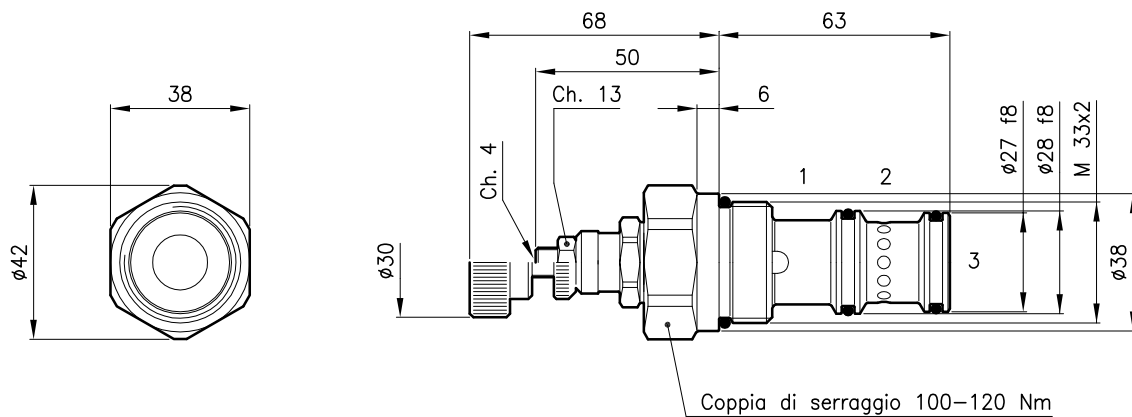

Sigle e codici di ordinazione

LPY 50/D-N

LPY 50 = Tipo valvola

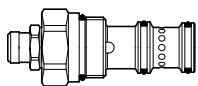

Molle standard

Tipo Campo di taratura Taratura test

D = 10 - 210 bar 140 bar

Q = 105 - 420 bar 315 bar

Tipo di regolazione

N = Regolazione standard

V = Regolazione a volantino

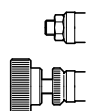

Codici gruppi completi:

LPY 50/D-N 51 011 115

LPY 50/Q-N 51 011 116

LPY 50/D-V 51 011 117

LPY 50/Q-V 51 011 118

Set guarnizioni esterne 90 620 107

Le valvole LPY 50 possono essere montate sui corpi serie 50-C3, per dimensioni vedere catalogo 16.010